

LEGENDA:

- NEW JERSEY A IMPLANTAR
- FAIXA DE DOMÍNIO
- BAIA PARA ÔNIBUS
- MRF (MICRO-REVESTIMENTO A FRIO), ESPESSURA 1,50 cm - ÁREA= 12.969,58 m²

DEPARTAMENTO DE ESTRADAS DE RODAGEM DO DISTRITO FEDERAL			
		SUBESPECIALIDADE/DESCRIÇÃO	
PROJETO DE LOCAÇÃO		PLANTA	
AMPLIAÇÃO DA DF-001 (EPCT) - BR-080			
ETAPA DE PROJETO	BÁSICO	RODOVIA	DF-001 (EPCT) - BR-080
ESCALA HV	1:20.000	RECHÔ	001EDF0430 001EDF0450
FOLHA	01/03	SUBTRECHO	km 81 ao km 90
		CODIGO	DE_VD_DF001-081090_B-LC_019
		RESP. TEC.	JOSE LUIS MAZZA
		CREA	138755-D-SP
		SETOR	SUTE/EC
		DESENHO	GERAILSON
		MATRICULA	224.136-6

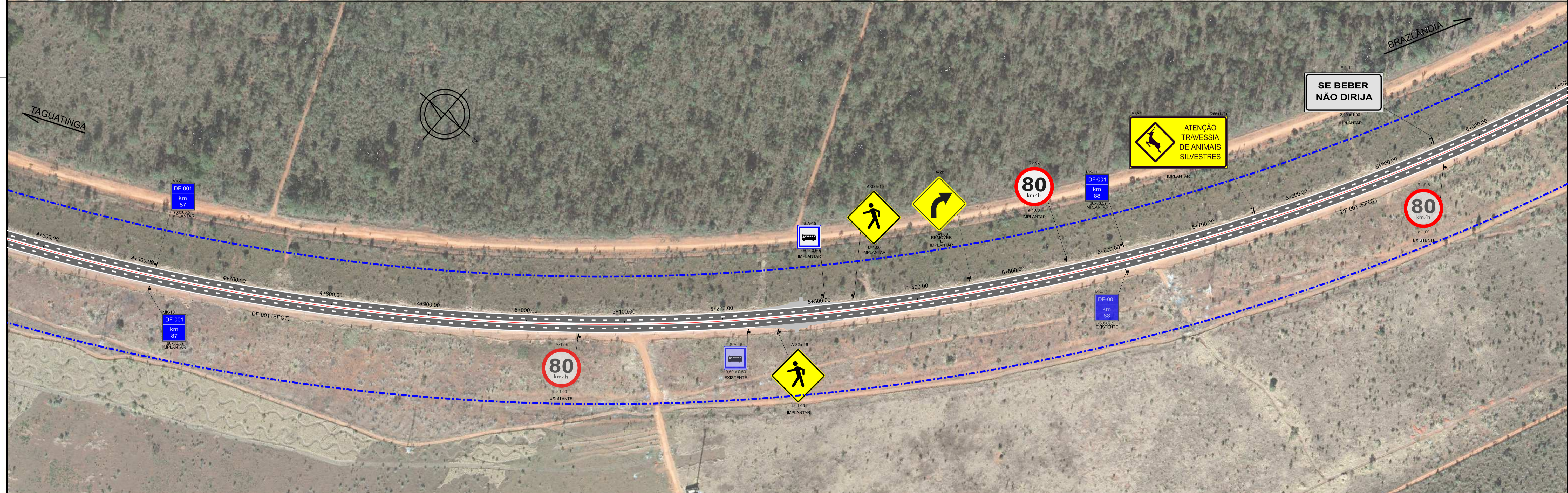
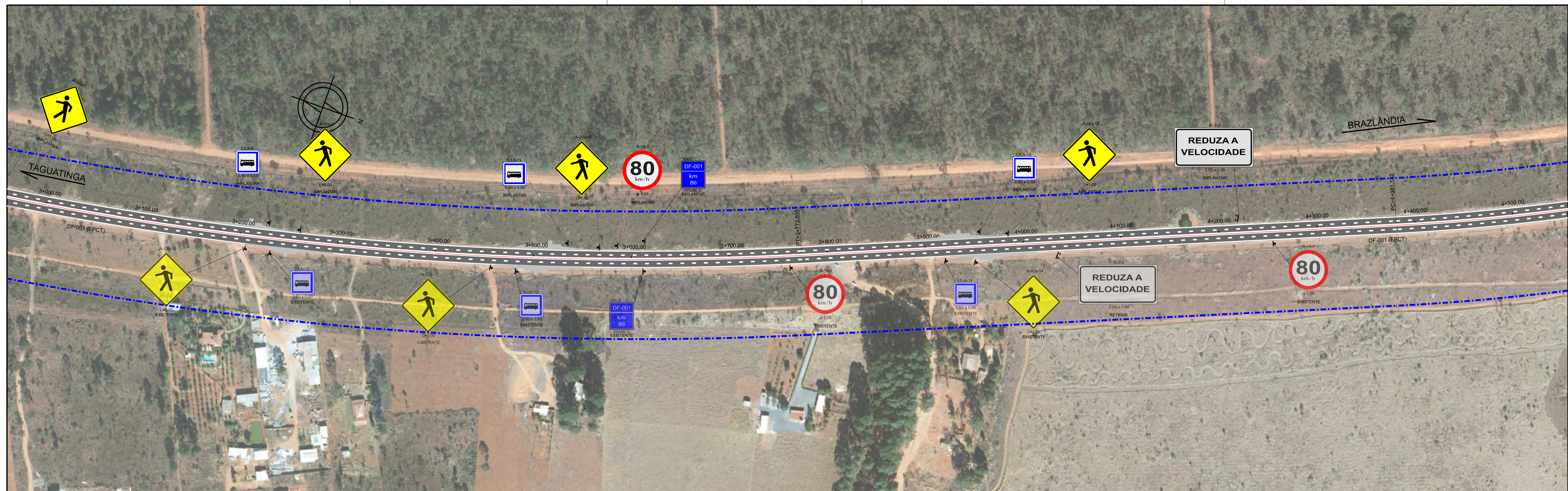

LEGENDA:

- NEW JERSEY A IMPLANTAR
- FAIXA DE DOMÍNIO
- BAISA PARA ÔNIBUS
- MRF (Micro-revestimento a frio), espessura 1,50 cm - área= 12,969,56 m²

DEPARTAMENTO DE ESTRADAS DE RODAGEM DO DISTRITO FEDERAL			
		SUBESPECIALIDADE/DESCRIÇÃO	
PROJETO DE LOCAÇÃO		PLANTA	
AMPLIAÇÃO DA DF-001 (EPCT) - BR-080			
ETAPA DE PROJETO	RODOVIA	TRECHO	RESP. TÉCNICO
BÁSICO	DF-001 (EPCT) - BR-080	001EDF0430 001EDF0450	JOSE LUIS MAZZA
ESCALA HV	km 81 ao km 90		CREA: 138755-D-SP
1:20.000			SETOR: SUTEC
FOLHA	02/03	CODIGO	DE_VD_DF001-081090_B-LC_019
			DESENHO: TÁCIO LEAL
			MATRÍCULA: 224.136-6

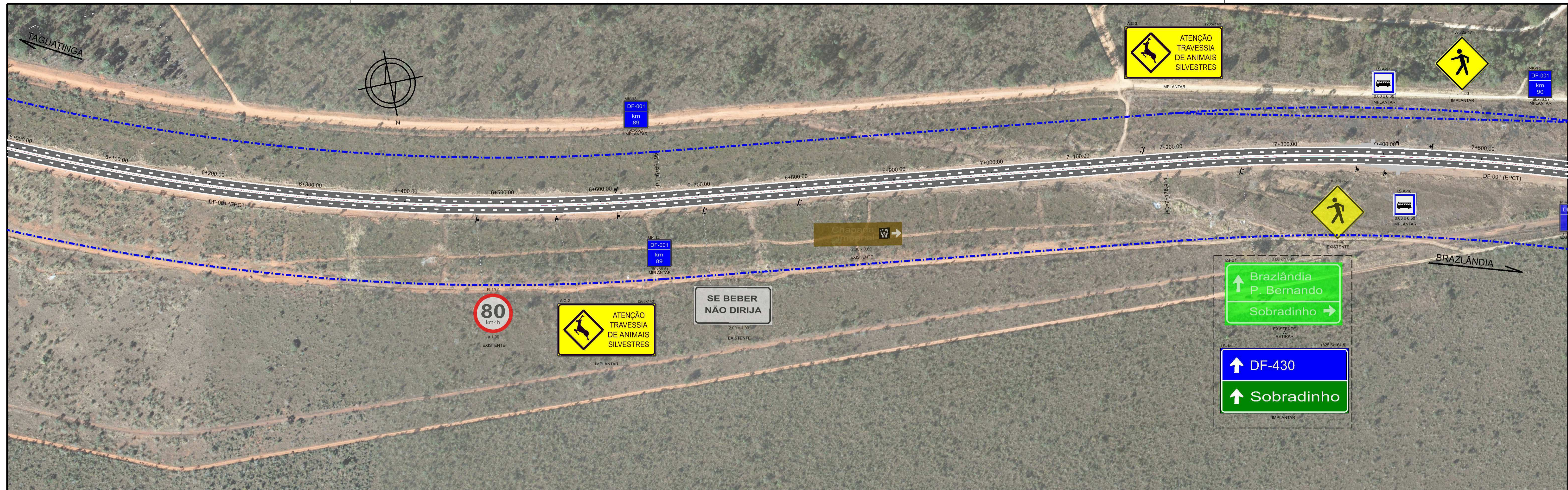

LEGENDA:

- NEW JERSEY A IMPLANTAR
- FAIXA DE DOMÍNIO
- BAIA PARA ÔNIBUS
- MRF (Micro-revestimento a frio), espessura 1,50 cm - área= 12,969,56 m²

DEPARTAMENTO DE ESTRADAS DE RODAGEM DO DISTRITO FEDERAL			
		PROJETO DE LOCAÇÃO PLANTA AMPLIAÇÃO DA DF-001 (EPCT) - BR-080	
ETAPA DE PROJETO BÁSICO	RODOVIA DF-001 (EPCT) - BR-080	TRECHO 001EDF0430 001EDF0450	RESP. TEC. JOSE LUIS MAZZA
ESCALA HV 1:20.000	km 81 ao km 90		CREA 138755-D-SP
FOLHA 03/03	CODIGO DE_VD_DF001-081090_B-LC_019		SETOR SUTEC DESENHO TÁCIO LEAL MATRICULA 224.136-6

## DETALHE TIPO - SINALIZAÇÃO HORIZONTAL

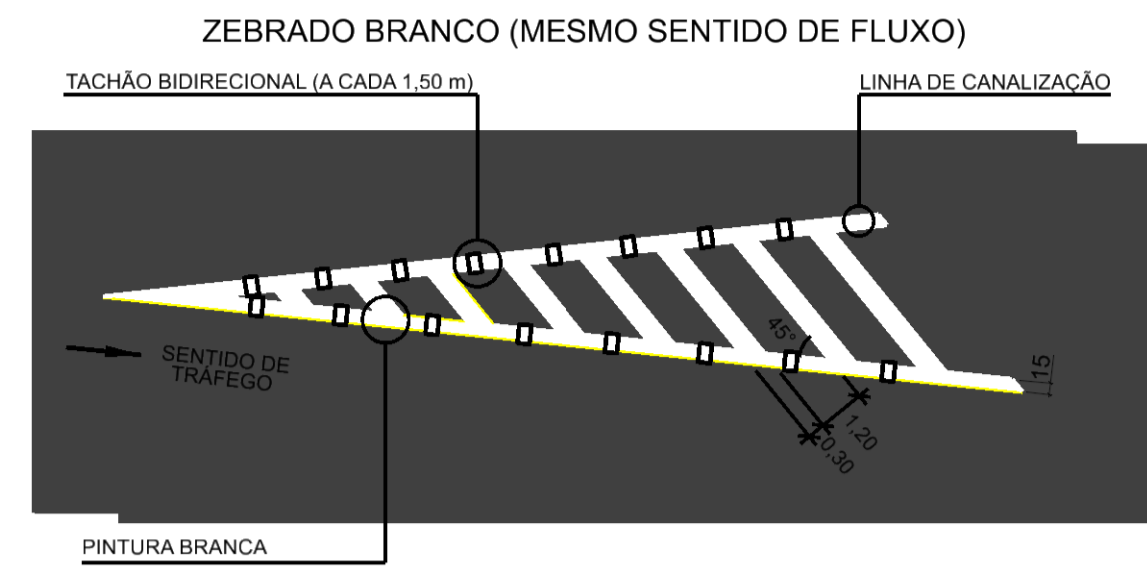

INSCRIÇÕES NO PAVIMENTO - SETAS INDICATIVAS (DE ACORDO COM MANUAL CONTRAN)

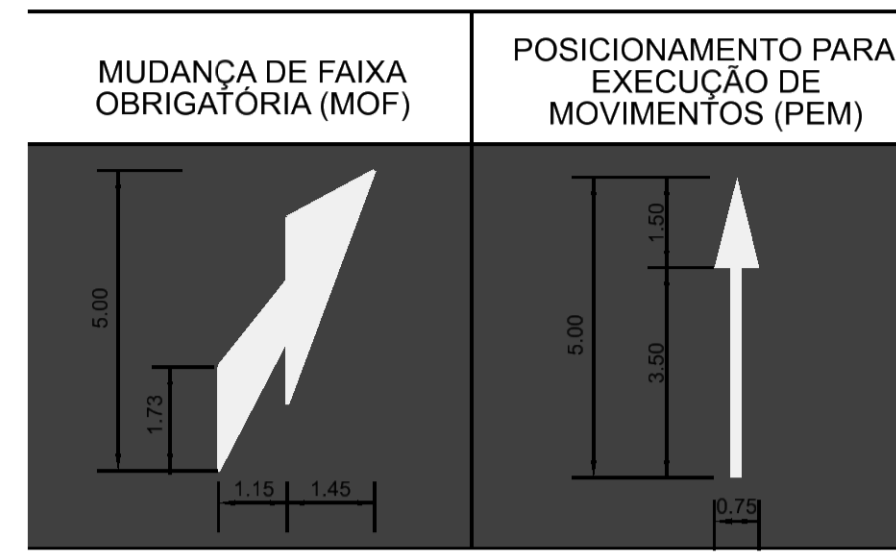

### DETALHE (LINHA DE BORDO "LBO" E NEW JERSEY)

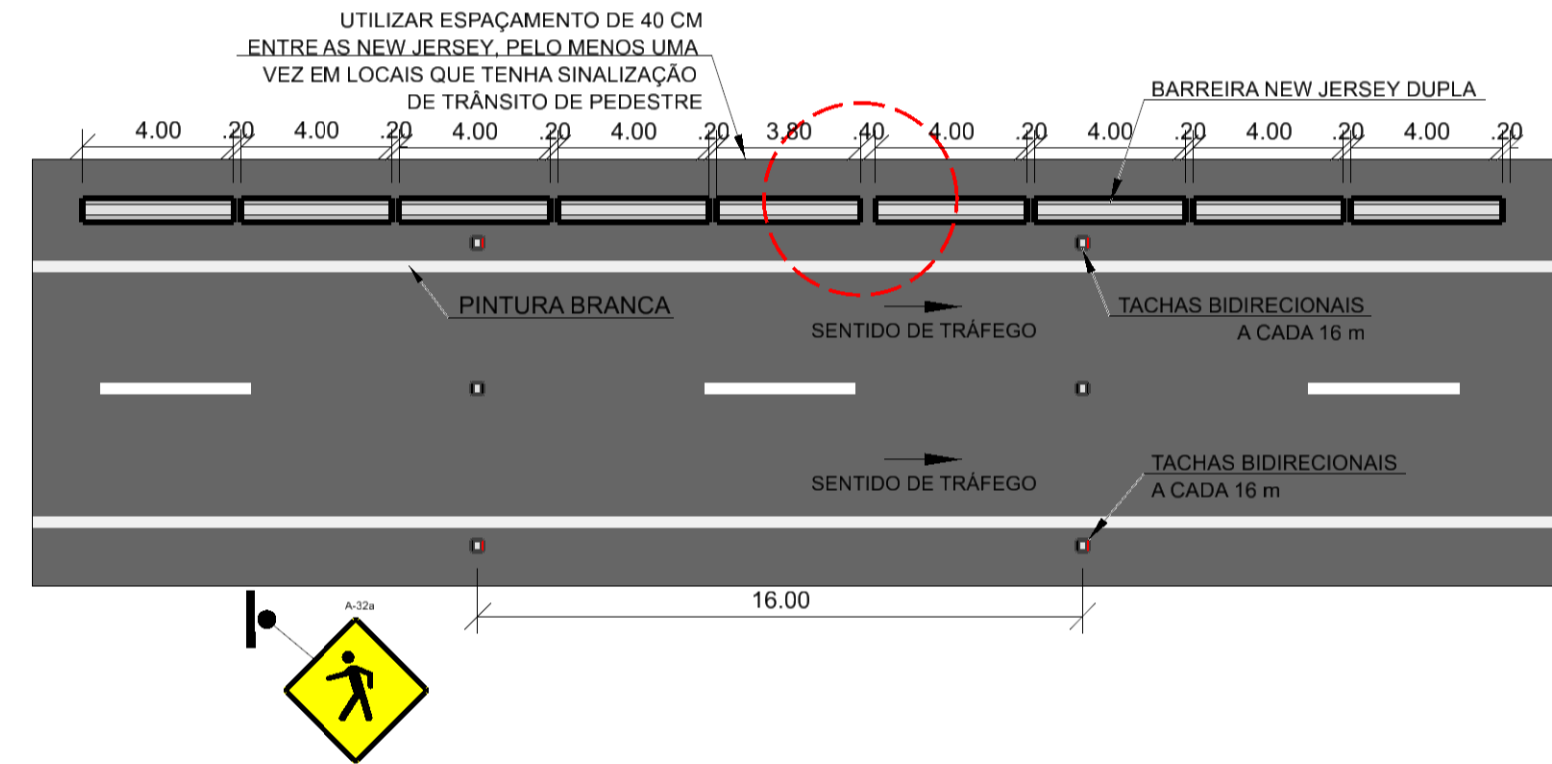
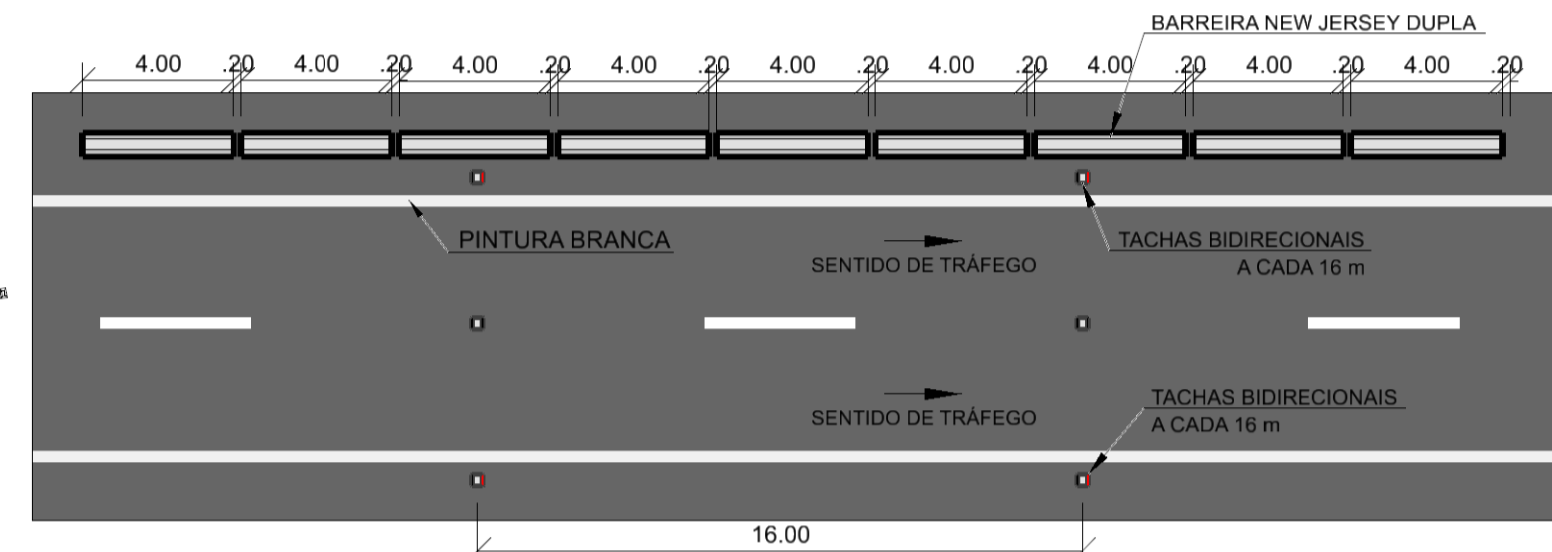

### DISPOSITIVOS AUXILIARES

Desenho sem escala

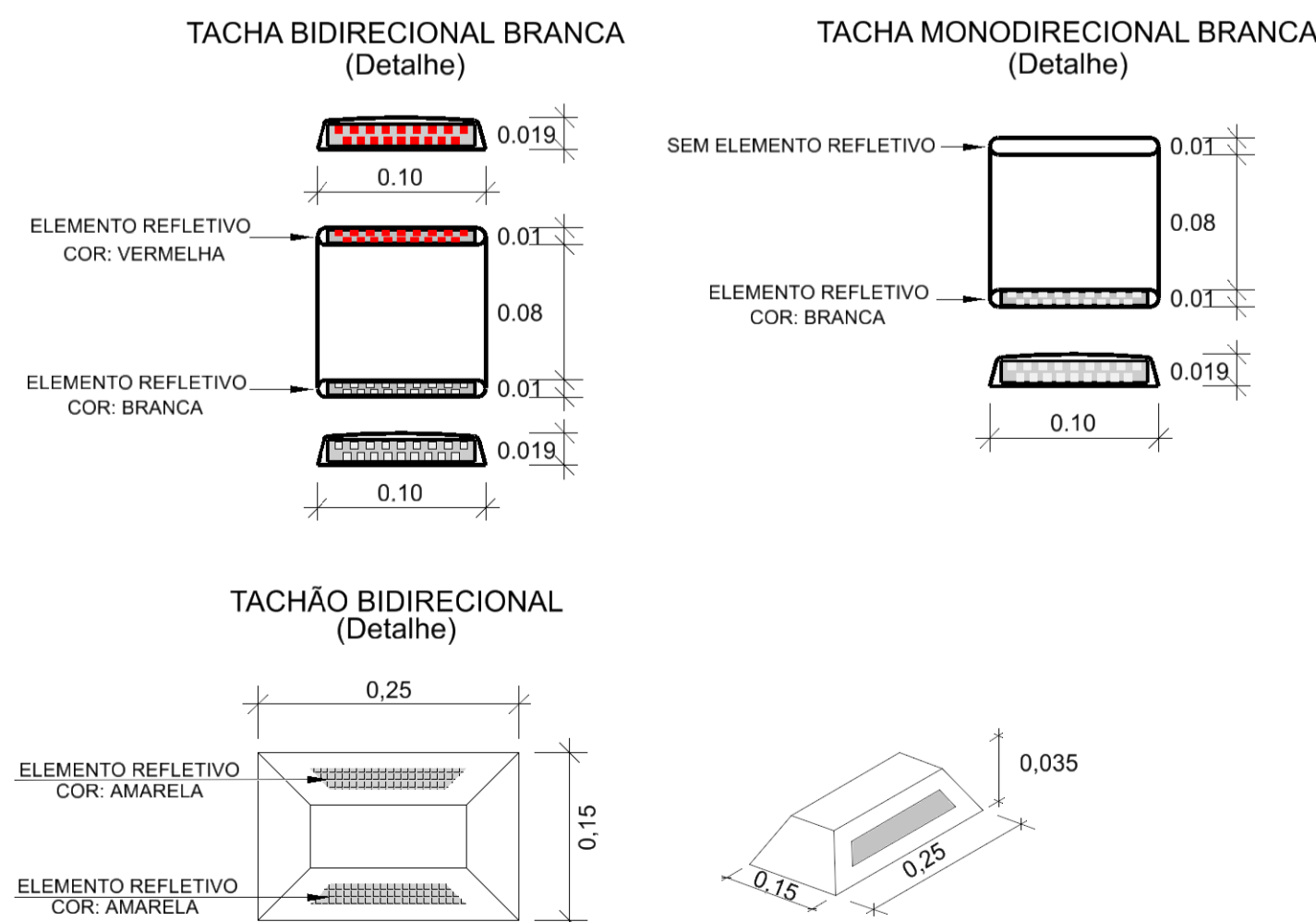

## DETALHE TIPO - SINALIZAÇÃO VERTICAL

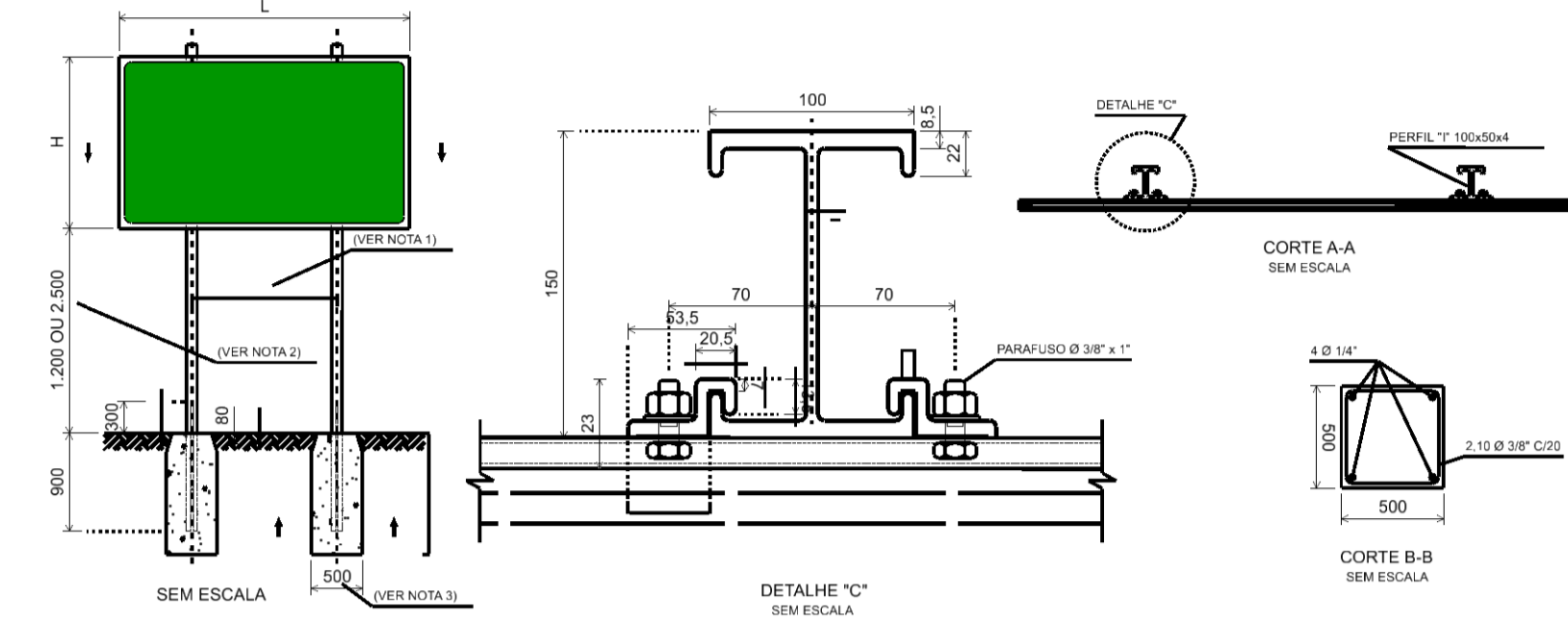

NOTAS:

- O ESPAÇAMENTO ENTRE OS SUPORTES (s), DEVERÁ SER DE METADE DA LARGURA DA PLACA.
- A ALTURA LIVRE DA PLACA DEVE SER DE 2,50m, EM CASOS DE LOCAIS COM CARACTERÍSTICAS URBANAS E/OU JUNTO A CICLOVIA, ONDE EXISTA TRÁFEGO DE PEDESTRES; NOS DEMAIS CASOS, SERÁ DE 1,20m.
- A LARGURA DO BLOCO DA FUNDAÇÃO SERÁ DE 800mm PARA PLACAS DE INDICAÇÃO COM ÁREAS SUPERIORES A 6,00m.
- E CONSEQUENTEMENTE O COMPRIMENTO DO FERRO DO ESTRIBO SERÁ DE 3,40m.
- MEDIDAS EM MILÍMETROS QUANDO NÃO INDICADAS AS UNIDADES.

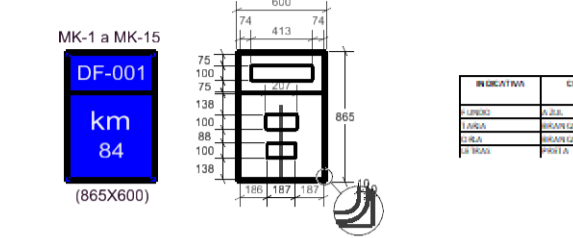
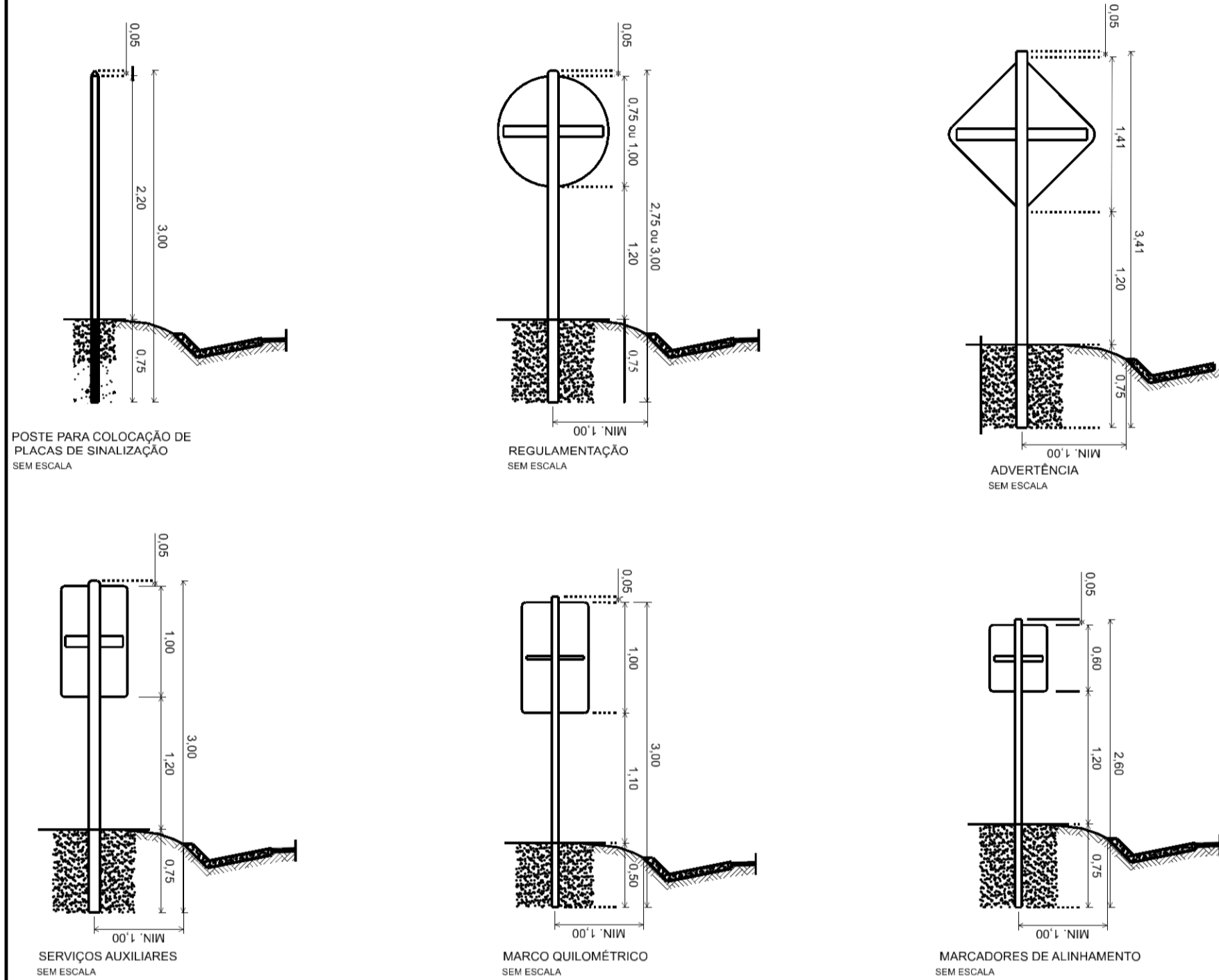

ITEM	QUANTIDADE	UNIDADE	VALOR
1	1	PLACA	1
2	1	POSTE	1
3	1	BASE	1
4	1	FERRO	1
5	1	CONCRETO	1
6	1	ALUMINIO	1
7	1	VIDRO	1
8	1	REVESTIMENTO	1
9	1	ACABAMENTO	1
10	1	MANUTENÇÃO	1
11	1	TRANSPORTE	1
12	1	INSTAÇÃO	1
13	1	REMOÇÃO	1
14	1	RECONSTRUÇÃO	1
15	1	REVISÃO	1
16	1	REVISÃO	1
17	1	REVISÃO	1
18	1	REVISÃO	1
19	1	REVISÃO	1
20	1	REVISÃO	1
21	1	REVISÃO	1
22	1	REVISÃO	1
23	1	REVISÃO	1
24	1	REVISÃO	1
25	1	REVISÃO	1
26	1	REVISÃO	1
27	1	REVISÃO	1
28	1	REVISÃO	1
29	1	REVISÃO	1
30	1	REVISÃO	1
31	1	REVISÃO	1
32	1	REVISÃO	1
33	1	REVISÃO	1
34	1	REVISÃO	1
35	1	REVISÃO	1
36	1	REVISÃO	1
37	1	REVISÃO	1
38	1	REVISÃO	1
39	1	REVISÃO	1
40	1	REVISÃO	1
41	1	REVISÃO	1
42	1	REVISÃO	1
43	1	REVISÃO	1
44	1	REVISÃO	1
45	1	REVISÃO	1
46	1	REVISÃO	1
47	1	REVISÃO	1
48	1	REVISÃO	1
49	1	REVISÃO	1
50	1	REVISÃO	1
51	1	REVISÃO	1
52	1	REVISÃO	1
53	1	REVISÃO	1
54	1	REVISÃO	1
55	1	REVISÃO	1
56	1	REVISÃO	1
57	1	REVISÃO	1
58	1	REVISÃO	1
59	1	REVISÃO	1
60	1	REVISÃO	1
61	1	REVISÃO	1
62	1	REVISÃO	1
63	1	REVISÃO	1
64	1	REVISÃO	1
65	1	REVISÃO	1
66	1	REVISÃO	1
67	1	REVISÃO	1
68	1	REVISÃO	1
69	1	REVISÃO	1
70	1	REVISÃO	1
71	1	REVISÃO	1
72	1	REVISÃO	1
73	1	REVISÃO	1
74	1	REVISÃO	1
75	1	REVISÃO	1
76	1	REVISÃO	1
77	1	REVISÃO	1
78	1	REVISÃO	1
79	1	REVISÃO	1
80	1	REVISÃO	1
81	1	REVISÃO	1
82	1	REVISÃO	1
83	1	REVISÃO	1
84	1	REVISÃO	1
85	1	REVISÃO	1
86	1	REVISÃO	1
87	1	REVISÃO	1
88	1	REVISÃO	1
89	1	REVISÃO	1
90	1	REVISÃO	1
91	1	REVISÃO	1
92	1	REVISÃO	1
93	1	REVISÃO	1
94	1	REVISÃO	1
95	1	REVISÃO	1
96	1	REVISÃO	1
97	1	REVISÃO	1
98	1	REVISÃO	1
99	1	REVISÃO	1
100	1	REVISÃO	1



ITEM	QUANTIDADE	UNIDADE	VALOR
1	1	PLACA	1
2	1	POSTE	1
3	1	BASE	1
4	1	FERRO	1
5	1	CONCRETO	1
6	1	ALUMINIO	1
7	1	VIDRO	1
8	1	REVESTIMENTO	1
9	1	ACABAMENTO	1
10	1	MANUTENÇÃO	1
11	1	TRANSPORTE	1
12	1	INSTAÇÃO	1
13	1	REMOÇÃO	1
14	1	RECONSTRUÇÃO	1
15	1	REVISÃO	1
16	1	REVISÃO	1
17	1	REVISÃO	1
18	1	REVISÃO	1
19	1	REVISÃO	1
20	1	REVISÃO	1
21	1	REVISÃO	1
22	1	REVISÃO	1
23	1	REVISÃO	1
24	1	REVISÃO	1
25	1	REVISÃO	1
26	1	REVISÃO	1
27	1	REVISÃO	1
28	1	REVISÃO	1
29	1	REVISÃO	1
30	1	REVISÃO	1
31	1	REVISÃO	1
32	1	REVISÃO	1
33	1	REVISÃO	1
34	1	REVISÃO	1
35	1	REVISÃO	1
36	1	REVISÃO	1
37	1	REVISÃO	1
38	1	REVISÃO	1
39	1	REVISÃO	1
40	1	REVISÃO	1
41	1	REVISÃO	1
42	1	REVISÃO	1
43	1	REVISÃO	1
44	1	REVISÃO	1
45	1	REVISÃO	1
46	1	REVISÃO	1
47	1	REVISÃO	1
48	1	REVISÃO	1
49	1	REVISÃO	1
50	1	REVISÃO	1
51	1	REVISÃO	1
52	1	REVISÃO	1
53	1	REVISÃO	1
54	1	REVISÃO	1
55	1	REVISÃO	1
56	1	REVISÃO	1
57	1	REVISÃO	1
58	1	REVISÃO	1
59	1	REVISÃO	1
60	1	REVISÃO	1
61	1	REVISÃO	1
62	1	REVISÃO	1
63	1	REVISÃO	1
64	1	REVISÃO	1
65	1	REVISÃO	1
66	1	REVISÃO	1
67	1	REVISÃO	1
68	1	REVISÃO	1
69	1	REVISÃO	1
70	1	REVISÃO	1
71	1	REVISÃO	1
72	1	REVISÃO	1
73	1	REVISÃO	1
74	1	REVISÃO	1
75	1	REVISÃO	1
76	1	REVISÃO	1
77	1	REVISÃO	1
78	1	REVISÃO	1
79	1	REVISÃO	1
80	1	REVISÃO	1
81	1	REVISÃO	1
82	1	REVISÃO	1
83	1	REVISÃO	1
84	1	REVISÃO	1
85	1	REVISÃO	1
86	1	REVISÃO	1
87	1	REVISÃO	1
88	1	REVISÃO	1
89	1	REVISÃO	1
90	1	REVISÃO	1
91	1	REVISÃO	1
92	1	REVISÃO	1
93	1	REVISÃO	1
94	1	REVISÃO	1
95	1	REVISÃO	1
96	1	REVISÃO	1
97	1	REVISÃO	1
98	1	REVISÃO	1
99	1	REVISÃO	1
100	1	REVISÃO	1

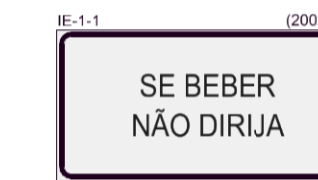

ITEM	QUANTIDADE	UNIDADE	VALOR
1	1	PLACA	1
2	1	POSTE	1
3	1	BASE	1
4	1	FERRO	1
5	1	CONCRETO	1
6	1	ALUMINIO	1
7	1	VIDRO	1
8	1	REVESTIMENTO	1
9	1	ACABAMENTO	1
10	1	MANUTENÇÃO	1
11	1	TRANSPORTE	1
12	1	INSTAÇÃO	1
13	1	REMOÇÃO	1
14	1	RECONSTRUÇÃO	1
15	1	REVISÃO	1
16	1	REVISÃO	1
17	1	REVISÃO	1
18	1	REVISÃO	1
19	1	REVISÃO	1
20	1	REVISÃO	1
21	1	REVISÃO	1
22	1	REVISÃO	1
23	1	REVISÃO	1
24	1	REVISÃO	1
25	1	REVISÃO	1
26	1	REVISÃO	1
27	1	REVISÃO	1
28	1	REVISÃO	1
29	1	REVISÃO	1
30	1	REVISÃO	1
31	1	REVISÃO	1
32	1	REVISÃO	1
33	1	REVISÃO	1
34	1	REVISÃO	1
35	1	REVISÃO	1
36	1	REVISÃO	1
37	1	REVISÃO	1
38	1	REVISÃO	1
39	1	REVISÃO	1
40	1	REVISÃO	1
41	1	REVISÃO	1
42	1	REVISÃO	1
43	1	REVISÃO	1
44	1	REVISÃO	1
45	1	REVISÃO	1
46	1	REVISÃO	1
47	1	REVISÃO	1
48	1	REVISÃO	1
49	1	REVISÃO	1
50	1	REVISÃO	1
51	1	REVISÃO	1
52	1	REVISÃO	1
53	1	REVISÃO	1
54	1	REVISÃO	1
55	1	REVISÃO	1
56	1	REVISÃO	1
57	1	REVISÃO	1
58	1	REVISÃO	1
59	1	REVISÃO	1
60	1	REVISÃO	1
61	1	REVISÃO	1
62	1	REVISÃO	1
63	1	REVISÃO	1
64	1	REVISÃO	1
65	1	REVISÃO	